



Engine evolution
Euro6c
 Even less emissions

DATOS TÉCNICOS

GENERAL		B 200 H EURO 6 - 4x2x2	B 200 H EURO 6 - 4x2x4	B 200 H EURO 6 - 4x4x4
Peso máximo autorizado	kg	5000	5000	5000
Peso en vacío*	kg	3400	3500	3500
Altura total	mm	2020	2020	2020
Anchura total (sin cepillos)	mm	1300	1300	1300
Longitud total (con cepillos)	mm	4195	4195	4195
MOTOR				
Marca	-	VM MOTORI	VM MOTORI	VM MOTORI
Modelo	-	R754 EU6	VM R754 EU6	VM R754 EU6
Potencia	kW	68	68	68
Par	N-m@rpm	380@1100	380@1100	380@1100
Nº de cilindros	-	4	4	4
Consumo	l/h	5,3	5,3	5,3
CONDUCCIÓN				
Velocidad máxima	km/h	40	40	40
Velocidad máxima de trabajo	km/h	25	25	25
Pendiente superable (a plena carga)	%	27	37	37
Radio exterior de giro	mm	3300	2700	2700
Suspensión	-	Amortiguador hidráulico y muelles	Amortiguador hidráulico y muelles	Amortiguador hidráulico y muelles
Suspensión posterior	-	Amort. hidráulico, muelle y barra torsión	Amort. hidráulico, muelle y barra torsión	Amort. hidráulico, muelle y barra torsión
Neumáticos	-	225/70 R15	225/70 R15	225/70 R15
CAJA RESIDUOS				
Capacidad	l	2000	2000	2000
Material	-	Acero inoxidable	Acero inoxidable	Acero inoxidable
Altura de descarga	mm	1580	1580	1580
Ancho de descarga	mm	1200	1200	1200
Capacidad de turbina	m ³ /h	14.000	14.000	14.000
SISTEMA DE BARRIDO				
Nº cepillos	-	2 - 3	2 - 3	2 - 3
Material boca y brazos	-	Acero inoxidable	Acero inoxidable	Acero inoxidable
Anchura máxima efectiva barrido	mm	2500/2800	2500/2800	2500/2800
Aspersores	-	11	11	11
PM2.5/10 - 4 estrellas	-	X	X	X
DEPÓSITO DE AGUA				
Capacidad	l	300	300	300
Material	-	HDPE Rotomoldeo	HDPE Rotomoldeo	HDPE Rotomoldeo
Caudal bomba de agua	l/min	12,5	12,5	12,5
Presión bomba de agua	bar	2,5	2,5	2,5

* Puede variar según equipamiento opcional

DIMENSIONES

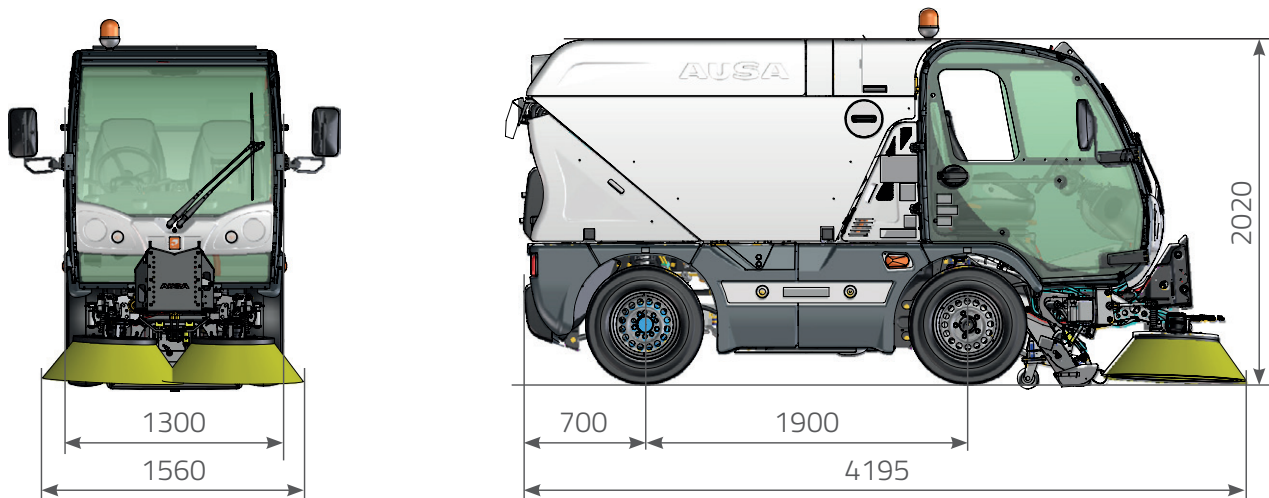

iLINK SYSTEM

El **concepto Link** de nuestra barredora B400H permite el uso intensivo durante todo el año.

No solo permite barrer con la máxima eficacia y productividad, sino que permite el uso como **equipo desbrozador, plataforma elevapersonas o como equipo para mantenimiento invernal** con su esparcidor de 1,3 m³ y su cepillo o pala quitanieves.

IMPLEMENTOS OPCIONALES

Opción iLink

Pala quita-nieves 1.500 mm con regulación hidráulica e inclinación lateral

Cepillo barredora quita-nieves anchura 1.500 mm

Caja de carga de aluminio (1.840 x 1.300 x 420 mm) con basculación hidráulica trilateral

Esparcidor de sal hidráulico desmontable

Pértiga limpieza alta presión para mayor alcance de trabajo (agua fría)

Pértiga limpieza alta presión para mayor alcance de trabajo (agua caliente)

Cúpula decapadora con agua caliente

Barra de baldeo simple (agua fría)

Barra de baldeo simple (agua caliente)

Depósito agua 2.000l para baldeo agua fría

Depósito agua 2.000l para decapado en agua caliente

Útil de soporte para montaje/desmontaje, mantenimiento y almacenaje de la caja barredora

Útil de soporte para montaje/desmontaje, mantenimiento y almacenaje del depósito de baldeo

Útil de soporte para montaje/desmontaje, Mantenimiento y almacenaje de la caja de carga

excelway[®]



www.excelway.eu

Los materiales y especificaciones pueden estar sujetos a cambios sin previo aviso. Las imágenes pueden incluir equipamientos no estándar o no disponibles según las versiones.

El logotipo y la identidad corporativa, son propiedad de AUSA y no pueden utilizarse sin su autorización.